

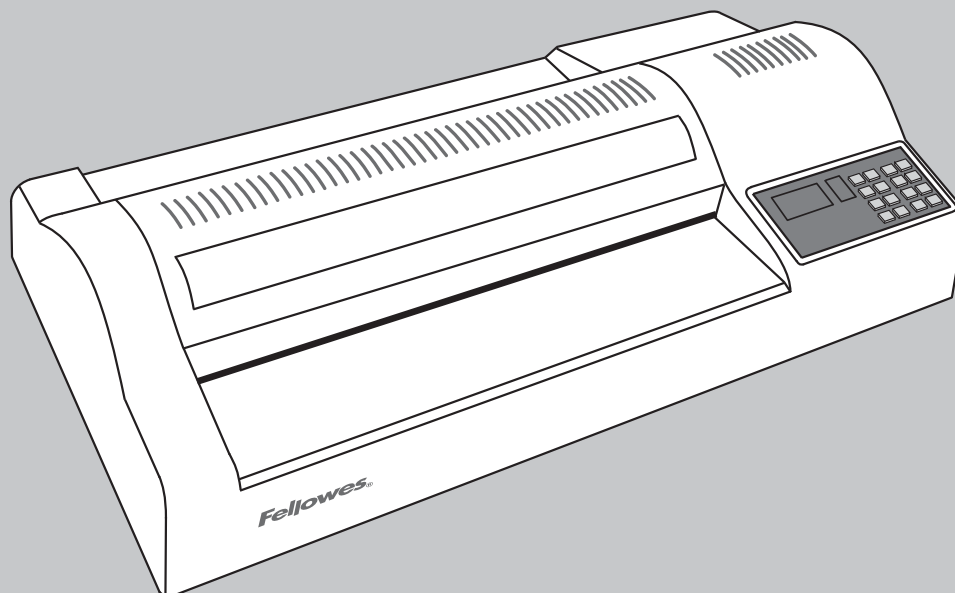

Heavy Duty Laminator

Proteus (125)



- E** Please read these instructions before use.
- F** Veuillez lire ces instructions avant l'utilisation.
- S** Lea estas instrucciones antes del usarlo.

fellowes.com



INDEX

ENGLISH	3-8
FRANCAIS	9-14
ESPAÑOL	15-20



CAPABILITIES

Performance

Entry width	12.5"
Pouch thickness (min)	3 mil (per side)
Pouch thickness (max)	10 mil (per side)
Estimated heat-up time	3 minutes
Cool down time	30-60 minutes
Lamination speed	Variable speed (0-37"/min)
Number of rollers	6
Ready indication	Light
Reverse function	Yes
Soft touch buttons + beep	Yes
LED interface	Yes
Photo capable	Yes
Carrier-free	Yes
External cooling plate	Yes

Technical Data

Voltage / Frequency / Current(Amps)	120V AC, 60Hz, 10A
Wattage	1000 Watts
Dimensions (HxWxD)	23" x 12" x 6"
Net weight	33 lbs
Laminating capacity	Max document thickness = 0.08" Min pouch = 3 mil (total thickness = 2 x 3 = 6 mil) Max pouch = 20 mil (total thickness = 2x 10 = 20 mil)

⚠ IMPORTANT SAFETY INSTRUCTIONS - KEEP FOR FUTURE USE

- The machine is for indoor use only. Plug the machine into an easily accessible socket.
- To prevent electrical shock - do not use the appliance close to water, do not spill water on to the appliance, power cord or wall socket.
- DO** ensure the machine is on a stable surface.
- DO** test laminate scrap sheets and set the machine before final laminations.
- DO** remove staples and other metal articles prior to laminating.
- DO** keep the machine away from heat and water sources.
- DO** turn off the machine after each use.
- DO** unplug the machine when not in use for an extended period.
- DO** use pouches designed for use at the appropriate settings.
- DO** keep away from pets, while in use.
- DO** ensure self-adhesive pouches are only used with the cold setting.
- DO NOT** leave the power cord in contact with hot surfaces.
- DO NOT** leave power cord hanging from cupboards or shelves.
- DO NOT** use appliance if the power cord is damaged.
- DO NOT** attempt to open or otherwise repair the machine.
- DO NOT** exceed the machines quoted performance.
- DO NOT** allow children to use this machine without adult supervision.
- DO NOT** laminate sharp or metal objects (eg: staples, paper clips).
- DO NOT** laminate heat-sensitive documents (eg: tickets, ultrasounds etc) on hot settings.
- DO NOT** laminate with self-adhesive pouches on hot settings.
- DO NOT** laminate an empty pouch.

FEATURES & TIPS

- Always put item into the appropriate sized pouch.
- Always test laminate with a similar size and thickness before final process.
- If required, trim excess material from around the item after lamination and cooling.
- For best results, use Fellowes® brand pouches: 3 Mil, 5 Mil, 7 Mil, 10 Mil (5 Mil - cold pouch)
- When working with different pouch thickness' (temperature settings) it is recommended to start first with the thinnest pouches.
- Prepare pouch and item for lamination. Place item within pouch centered and touching the leading sealed edge. Ensure the pouch is not too large for the item.

NEED HELP?

Let our experts help you with a solution.
 Customer Service... www.fellowes.com
 Always call Fellowes before contacting your place of purchase, see the rear cover for contact details.

LAMINATOR CONTROLS

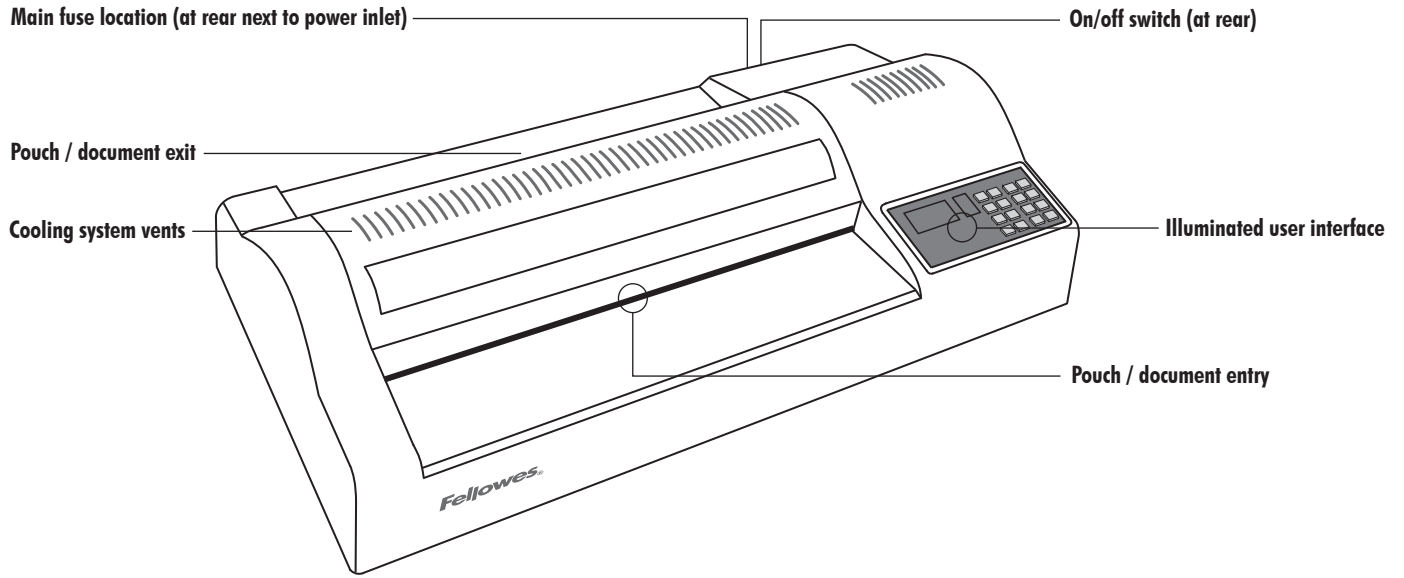

DISPLAY		TEMPERATURE		SPEED / MOTOR	
90 °C	5	DN	UP	5	6
TEMPERATURE	SPEED	MEAS	CARRI	3	4
●	READY MEAS CARRI	PREHT	MOUNT	1	2
PREHT MOUNT		COLD	HOT	STOP	REV
COLD HOT					

LED & Status Display







Temperature Adjustment & Function Controls

Speed & Motor Controls

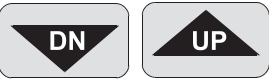

LED & STATUS DISPLAY

90 °C	Indicates roller temperature (pre-set and actual).	 READY	"READY" LED switches to show the roller temperature is ready to laminate.
5	Indicates running speed of the rollers.	MEAS CARRI PREHT MOUNT COLD HOT	Function LED displays showing the selected function in operation.

TEMPERATURE ADJUSTMENT & FUNCTION CONTROLS

	Select "UP" or "DOWN" controls to adjust the roller laminating temperature. Manually adjust the roller temperatures to suit the thickness of laminating stock.		Select function to laminate with 'MOUNT BOARD'. A function for laminating hard board more than 1mm thickness. The function selects temperature 130°C and motor speed "1".
	Select function to 'MEASURE' the actual temperature of rollers. The button can be pressed anytime for an immediate read out in the temperature display.		Select function for 'COLD' or no-heat lamination. Cold lamination automatically selects temperature and motor speed of "0". If roller temperature is above 60°C, motor speed of "2" will operate until rollers have cooled safely. This action will prevent heat damage to the rollers.
	Select function for laminating with 'CARRIER'. The function for laminating pouches with Carriers. The function selects 100°C and motor speed "2".		Select function for 'PRE-HEAT'. Pre-Heat can be selected as a 'Stand-By' function ideal for extended periods of use. The function operates at 80°C and motor speed "2", until another function is selected.
	Select function for 'HOT' lamination. Hot lamination for normal hot pouch films. For 3 mil pouch, the machine will select temperature of 90°C and motor speed of "5". This is ideal for 20lb copy paper and 3 mil pouch. For thicker pouches, select the corresponding engine speed followed by temperature adjustment. Adjustment to temperature using "UP" and "DN" buttons to suit the thickness of paper as required. EG: 10 Mil = motor speed 2 7 Mil = motor speed 3 5 Mil = motor speed 5 3 Mil = motor speed 5		

SPEED & MOTOR CONTROLS

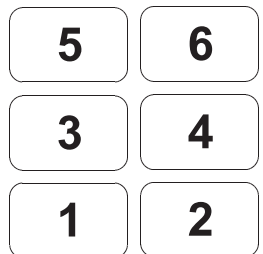
	"STOP" function. Press and hold to stop the rollers running. Do not use for long periods especially when the roller temperature is above 90°C.		"Reverse" function. Press and hold to reverse the rollers. This will help remove mis-fed pouches.
	Select the motor speed to suit the chosen pouch thickness. Then adjust temperature to suit paper thickness if required. EG: motor speed 1 = mounting board motor speed 2 = 10 mil (250 micron & carriers) motor speed 3 = 10, 7 mil (200, 175, 150 micron) motor speed 5 = 5, 4, 3, mil (125, 100, 80 micron)		

BEFORE LAMINATING

1. Ensure the machine is on a stable surface.
2. Check there is enough clear space (min 20") behind the machine to allow items to pass through freely.
3. Select the correct power lead for the appropriate power supply. Fit the lead to the machine (the socket is at the rear of the machine).
4. Plug the machine into an easily accessible main socket. Switch the main supply on.
5. Ensure the 'Cooling Plate' is fitted correctly with the graphics "Top Side" visible.

STEPS TO COLD LAMINATE

Cold lamination is the default function setting when power is switched on. Cold lamination can only operate when the rollers run at a temperature below 30°C. Press the "MEAS" button to measure the roller temperature.

1. Switch the power on (located at the rear of the machine).
2. Select the "COLD" function. Wait for roller temperature to fall below 30°C.
3. When "COLD" & "READY" lamp is on, select speed 2 or 3 and laminate cold pouches.

STEPS TO HOT LAMINATE

1. Switch the power on (located at the rear of the machine). Cold lamination is the default function setting when power is switched on.
2. Select the "HOT" function. The temperature will automatically select 90°C. The rollers will start turning when the temperature is above 60°C.
3. When "READY" lamp is on, the machine is ready to start laminating.
4. Select the motor speed best suited to the pouch thickness (see graph on machine) EG: 3 mil pouch = motor speed 5 / 90°C. The machine will automatically select the optimum laminating temperature. Laminating temperatures can also be adjusted manually as required.

STEPS TO SWITCH OFF THE MACHINE

To preserve the rollers, do not switch off the machine when it is hot.

1. Select "COLD" function. The machine will set temperature at 0°C and motor speed at "2". When the roller temperature has cooled to below 60°C, the rollers will stop automatically.
2. Switch off the power using the switch at the back of the machine.
3. Unplug the power cord.

STORAGE & CLEANING

Unplug the machine. Allow the machine to cool. The outside of the machine can be cleaned with a damp cloth. Do not use solvents or flammable materials to polish the machine. Cleaning sheets can be used with the machine. When the machine is warm – run the sheets through the machine to clean any residue off the rollers. For optimum performance, it is recommended that cleaning sheets are used with the machine regularly. (Cleaning sheet order code #5320603).

REPLACING THE FUSE

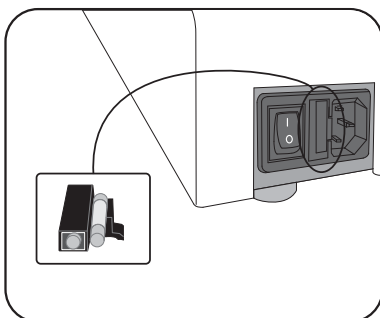

This machine is fitted with a fuse, located between the main switch and the main socket on the rear of the machine. To replace the fuse:

- Order Fellowes #207785.
- Unplug the machine from the main supply.
- Open the fuse holder with a screwdriver blade.
- Insert a new fuse in the holder and replace the holder into the machine.

Note: Always use the recommended fuse (Fellowes #207785, 10 Amps) and DO NOT replace it with one of a different rating. Fuse can be ordered by calling Fellowes Customer Service.

THERMAL RE-SET

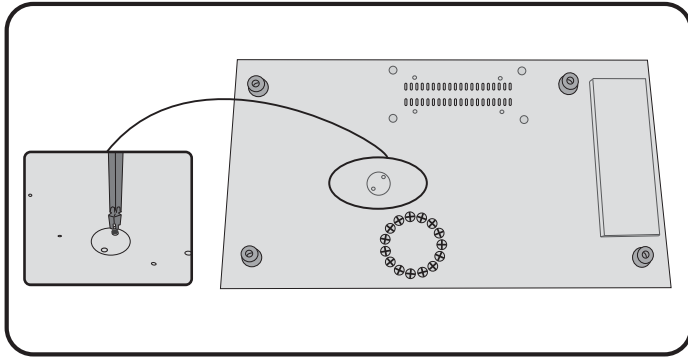

The machine is supplied with a thermal re-set switch. The switch will activate when the machine becomes too hot. This condition should not occur during normal use. To re-set the switch:

- Allow the machine to cool down for 30-60 minutes.
- Unplug the machine from the main supply.
- Safely support the machine - to access the underside.
- Using a Phillips screwdriver, open the cover plate.
- Using a pen, insert the pen through the hole and press the metal switch until it snaps closed.
- Replace the cover plate and screws.
- Power-on the machine.

TROUBLESHOOTING

Problem	Possible cause	Solution
No power	Machine not switched on	Switch on machine at rear next to plug inlet and at the wall socket
	Main fuse failure	Replace fuse
	Power cord not fitted correctly	Check power cord in receptacle on unit
Ready light does not come on after a long period	Machine is not heating up	Contact service dealer
Pouch does not completely seal the item	Item may be too thick to laminate	Pass through the machine again
	Temperature setting may be incorrect	Check pouch thickness is correctly selected and pass through again
Pouch has waves or bubbles	Temperature setting may be incorrect	Check pouch thickness is correctly selected and pass through again
Pouch is lost in the machine	Pouch is jammed	Select reverse button and pull out the item by hand.
Jamming	Pouch was inserted 'open end' first	
	Pouch was not centered on entry	
	Pouch was not straight upon entry	
	Empty pouch was used	
Pouch is damaged after lamination	Damaged rollers or adhesive on rollers	Pass cleaning sheets through the machine to test and clean rollers
Curled or burnt laminations	Too hot	Reduce temperature or increase speed
Soft or poor lamination	Too cold	Increase temperature or reduce speed
Rollers not running	Rollers too cold (< 60°C)	Wait for rollers to warm-up
	"STOP" button may be pressed	Press "MOTOR" or "SPEED" button
Unstable lamination temperature	Roller electric brush may be broken	Contact service dealer
Cannot select any Mode	Circuit board error	
Rollers not running & motor is running	Loose circuit bolts on gear	
Excessive noise	Gears worn or damaged	
Repeated faint line on lamination	Roller damaged	
Laminator will not reset	Too hot	Allow laminator to cool down

TEMPERATURE CONVERSIONS

Celsius	Fahrenheit	Celsius	Fahrenheit
21	70	66	151
22	72	67	153
23	73	68	154
24	75	69	156
25	77	70	158
26	79	71	160
27	81	72	162
28	82	73	163
29	84	74	165
30	86	75	167
31	88	76	169
32	90	77	171
33	91	78	172
34	93	79	174
35	95	80	176
36	97	81	178
37	99	82	180
38	100	83	181
39	102	84	183
40	104	85	185
41	106	86	187
42	108	87	189
43	109	88	190
44	111	89	192
45	113	90	194
46	115	91	196
47	117	92	198
48	118	93	199
49	120	94	201
50	122	95	203
51	124	96	205
52	126	97	207
53	127	98	208
54	129	99	210
55	131	100	212
56	133	101	214
57	135	102	216
58	136	103	217
59	138	104	219
60	140	105	221
61	142	106	223
62	144	107	225
63	145	108	226
64	147	109	228
65	149	110	230

CAPACITÉS

Performance

Largeur d'entrée	12,5 po
Épaisseur de la poche (min)	3 mil (par côté)
Épaisseur de la poche (max)	10 mil (par côté)
Temps de chauffage estimé	3 minutes
Temps de refroidissement	30-60 minutes
Vitesse de plastification	Vitesse variable (0-37 po/min)
Nombre de rouleaux	6
Indication Prêt	Léger
Fonction marche arrière	Oui
Boutons souples + bip	Oui
Interface à diodes	Oui
Compatibles avec les photos	Oui
Sans transport	Oui
Plaque de refroidissement externe	Oui

Données techniques

Tension / Fréquence / Courant (Ampères)	120V CA, 60 Hz, 10 A
Consommation	1000 Watts
Dimensions (HxLxP)	23 po x 12 po x 6 po
Poids net	33 livres
Capacité de plastification	Épaisseur max des documents = 0,08 po Poche min = 3 mil (épaisseur totale = 2 x 3 = 6 mil) Poche max = 20 mil (épaisseur totale = 2 x 10 = 20 mil)



INSTRUCTIONS DE SÉCURITÉ IMPORTANTES - CONSERVER POUR UN USAGE FUTUR

- La machine est réservée à un usage à l'intérieur. Brancher la machine dans une prise électrique facilement accessible.
- Pour éviter tout risque d'électrocution - ne pas utiliser l'appareil près de l'eau, ne pas renverser d'eau sur l'appareil, le cordon d'alimentation ou la prise murale.

IL FAUT s'assurer que l'appareil soit sur une surface stable.

IL FAUT faire un essai de plastification sur des feuilles de rebut et ajuster l'appareil avant de plastifier les documents finaux.

IL FAUT enlever les agrafes et autres pièces métalliques avant de plastifier.

IL FAUT garder l'appareil loin de toutes sources de chaleur et d'eau.

IL FAUT éteindre l'appareil après chaque usage.

IL FAUT débrancher l'appareil quand il n'est pas utilisé pour une période prolongée.

IL FAUT utiliser les pochettes conçues pour l'utilisation avec des réglages appropriés.

IL FAUT garder l'appareil loin des animaux domestiques quand il est utilisé.

IL FAUT s'assurer que les poches auto-adhésives ne sont utilisées qu'avec le réglage froid.

IL NE FAUT PAS laisser le cordon d'alimentation en contact avec des surfaces chaudes.

IL NE FAUT PAS laisser pendre le cordon d'alimentation des armoires ou des étagères.

IL NE FAUT PAS utiliser l'appareil si le cordon d'alimentation est endommagé.

IL NE FAUT PAS tenter d'ouvrir ou de réparer l'appareil.

IL NE FAUT PAS dépasser les caractéristiques de fonctionnement citées de l'appareil.

IL NE FAUT PAS laisser les jeunes enfants utiliser cette machine sans la supervision d'un adulte.

IL NE FAUT PAS plastifier des objets coupants ou métalliques (ex : agrafes, trombones).

IL NE FAUT PAS plastifier des documents sensibles à la chaleur (ex : billets, ultrasons, etc.) sur des supports chauds.

IL NE FAUT PAS plastifier à l'aide de poches auto-adhésives sur des supports chauds.

IL NE FAUT PAS plastifier une pochette vide.

CARACTÉRISTIQUES & CONSEILS

- Toujours placer l'article dans la poche de la taille appropriée.
- Faites toujours un essai de plastification avec les mêmes dimensions et épaisseur avant de procéder avec les documents finaux.
- Si nécessaire, coupez le matériel excédentaire autour du document après la plastification et le refroidissement.
- Pour de meilleurs résultats, utilisez les pochettes de marque Fellowes® :
Améliorées 3 mm, 5 mm, 7 mm, 10 mm (5 mm - pochette froide)
- Quand vous travaillez avec des pochettes de diverses épaisseurs (réglage de température), il est recommandé de commencer avec les pochettes les plus minces.
- Préparez la pochette et l'article à plastifier. Placez l'article au centre de la pochette et appuyez sur le bord scellé avant. Assurez-vous que la pochette n'est pas trop grande pour l'article.

VOUS AVEZ BESOIN D'AIDE ?

Laissez nos experts vous aider avec une solution.

Service à la clientèle... www.fellowes.com

Veillez toujours appeler Fellowes avant de contacter le magasin. Voir à l'arrière du couvercle pour les coordonnées.

LES COMMANDES DE LA PLASTIFIEUSE

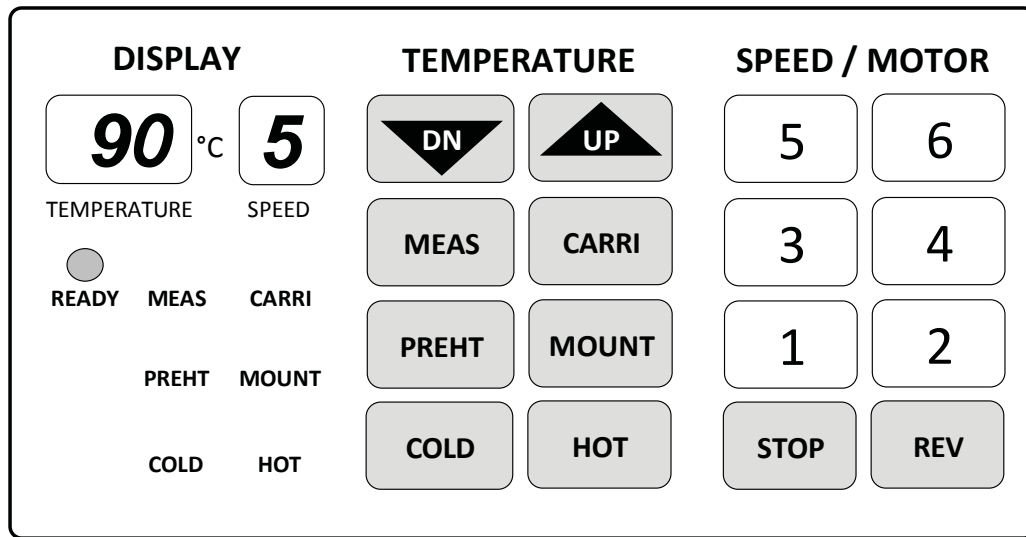
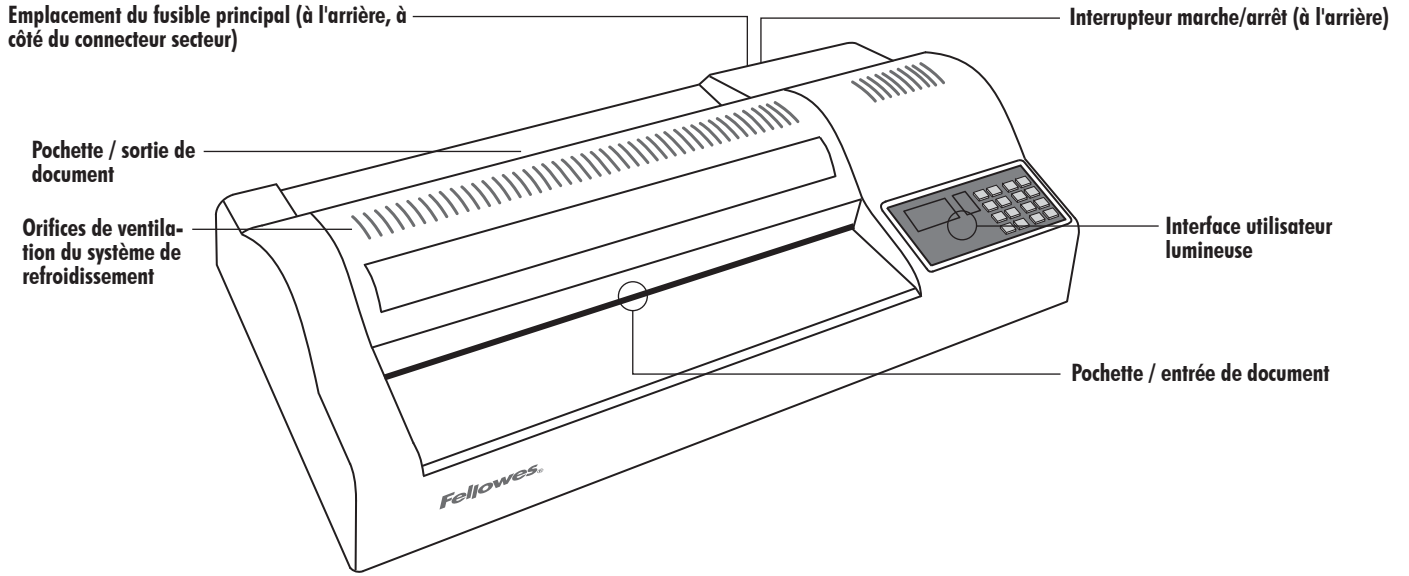

Affichage & d'état par diodes







Réglage de la température & Commandes de fonctions

Commandes de vitesse & du moteur



AFFICHAGE & D'ÉTAT PAR DIODES

90 °C	Indique la température des rouleaux (pré-réglée et réelle).	 READY	La diode "PRÊT" s'allume pour indiquer que la température des rouleaux est prête pour la plastification.
5	Indique la vitesse de rotation des rouleaux.	MEAS CARRI PREHT MOUNT COLD HOT	Une diode de fonction s'affiche et indique la fonction sélectionnée.

RÉGLAGE DE LA TEMPÉRATURE & COMMANDES DE FONCTIONS

	Sélectionnez les commandes "HAUT" ou "BAS" pour régler la température de plastification des rouleaux. Réglez manuellement la température des rouleaux en fonction de l'épaisseur des documents à plastifier.		Sélectionnez la fonction de plastification avec 'PLAQUE DE MONTAGE'. Une fonction de plastification pour les planches solides de plus d'1 mm d'épaisseur. Cette fonction sélectionne la température de 130 °C et une vitesse de moteur de "1".
	Sélectionnez la fonction pour "MESURER" la température réelle des rouleaux. Il suffit d'appuyer sur ce bouton à tout moment pour obtenir une lecture immédiate dans l'écran de température.		Sélectionnez la fonction "FROID" pour une plastification sans chaleur. La plastification à froid sélectionne automatiquement la température et la vitesse moteur de "0". Si la température des rouleaux est supérieure à 60 °C, une vitesse moteur de "2" est utilisée jusqu'à ce que les rouleaux soient correctement refroidis. Cette action évite à la chaleur d'endommager les rouleaux.
	Sélectionnez cette fonction pour la plastification avec "CARTON TRANSPORTEUR". Fonction destinée aux pochettes de plastification avec cartons transporteurs. Cette fonction sélectionne la température de 100 °C et une vitesse de moteur de "2".		Sélectionnez la fonction de "PRÉCHAUFFAGE". Le préchauffage peut être sélectionné en tant que fonction de "veille", idéale pour les périodes d'utilisation prolongées. Cette fonction utilise une température de 80 °C et une vitesse moteur de "2" jusqu'à ce qu'une autre fonction soit sélectionnée.
	Sélectionnez la fonction de plastification à "CHAUD". La plastification à chaud pour les films plastique à chaud normaux. Pour les pochettes de 3 millimètres, la machine sélectionne une température de 90 °C et une vitesse moteur de "5". C'est idéal pour le papier copie de 20 livres et une pochette de 3 millimètres. Pour les pochettes plus épaisses, sélectionnez la vitesse de moteur correspondante, suivie du réglage de température. Réglez la température à l'aide des boutons "HAUT" et "BAS" en fonction de l'épaisseur du papier comme requis. PAR EX. : 10 mm = vitesse moteur 2 7 mm = vitesse moteur 3 5 mm = vitesse moteur 5 3 mm = vitesse moteur 5		

COMMANDES DE VITESSE & DU MOTEUR

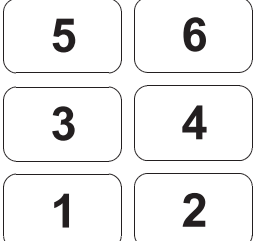
	Fonction "ARRÊT". Appuyez et maintenez enfoncé pour arrêter le fonctionnement des rouleaux. Ne pas utiliser pendant de longues périodes, surtout lorsque la température des rouleaux est supérieure à 90 °C.		Fonction "Marche arrière". Appuyez et maintenez enfoncé pour inverser le fonctionnement des rouleaux. Cela permet de retirer les pochettes mal insérées.
	Sélectionnez la vitesse moteur appropriée à l'épaisseur de pochette choisie. Réglez ensuite la température en fonction de l'épaisseur du papier au besoin. PAR EX. : vitesse moteur 1 = plaque de montage vitesse moteur 2 = cartons transporteurs de 10 mm (250 microns) vitesse moteur 3 = 10, 7 mm (200, 175, 150 microns) vitesse moteur 5 = 5, 4, 3, mm (125, 100, 80 microns)		

AVANT LA PLASTIFICATION

1. Assurez-vous que la machine est sur une surface stable.
2. Vérifiez qu'il y ait suffisamment d'espace libre (20 po minimum) derrière la machine pour permettre les articles de passer librement.
3. Sélectionnez la charge d'alimentation correspondant au module d'alimentation approprié. Branchez le conducteur sur la machine (la
4. prise se trouve à l'arrière de la machine). Branchez l'appareil dans une prise électrique facilement accessible. Mettez en marche.
5. Vérifiez que la "plaque de refroidissement" est correctement installée, avec les schémas "Partie supérieure" visibles.

ÉTAPES DE LA PLASTIFICATION À FROID

La plastification à froid est la fonction réglée par défaut lorsque vous mettez l'appareil sous tension. La plastification à froid ne peut fonctionner que lorsque les rouleaux tournent à une température inférieure à 30 °C. Appuyez sur le bouton "MEAS" pour mesurer la température des rouleaux.

1. Mettez en marche (interrupteur situé à l'arrière de l'appareil).
2. Sélectionnez la fonction "FROID". Attendez que la température des rouleaux descende à moins de 30 °C.
3. Lorsque le voyant "FROID" & "PRÊT" est allumé, sélectionnez la vitesse 2 ou 3 et plastifiez des pochettes à froid.

ÉTAPES DE LA PLASTIFICATION À CHAUD

1. Mettez en marche (interrupteur situé à l'arrière de l'appareil). La plastification à chaud est la fonction réglée par défaut lorsque vous mettez l'appareil sous tension.
2. Sélectionnez la fonction "CHAUD". La température sélectionne automatiquement 90 °C. Les rouleaux commencent à tourner lorsque la température dépasse 60 °C.
3. Lorsque le voyant "PRÊT" est allumé, l'appareil est prêt à commencer la plastification.
4. Sélectionnez la vitesse moteur la mieux adaptée à l'épaisseur de pochette (voir le schéma sur l'appareil), PAR EX : Pochette de 3 mm = vitesse moteur 5 / 90 °C. La machine sélectionne automatiquement la température de plastification optimale. Les températures de plastification peuvent également être réglées manuellement au besoin.

ÉTAPES DE L'ARRÊT DE LA MACHINE

Pour protéger les rouleaux, n'arrêtez pas l'appareil lorsqu'il est chaud.

1. Sélectionnez la fonction "FROID". L'appareil règle la température sur 0 °C et la vitesse moteur sur "2". Lorsque la température des rouleaux passe sous 60 °C, les rouleaux s'arrêtent automatiquement.
2. Coupez l'alimentation à l'aide de l'interrupteur situé à l'arrière de l'appareil.
3. Débranchez le cordon d'alimentation.

ENTREPOSAGE & NETTOYAGE

Débranchez l'appareil. Attendez que la machine se refroidisse. L'extérieur de l'appareil peut être nettoyé avec un linge humide. N'utilisez pas de solvants ou de matières inflammables pour nettoyer l'appareil. Des feuilles de nettoyage peuvent être utilisées avec l'appareil. Quand l'appareil est chaud – insérez les feuilles de nettoyage dans celui-ci pour nettoyer les rouleaux de tout résidu. Pour des performances optimales, il est recommandé d'utiliser régulièrement des feuilles de nettoyage sur l'appareil. (Code de commande des feuilles de nettoyage no 5320603.)

REPLACEMENT DU FUSIBLE

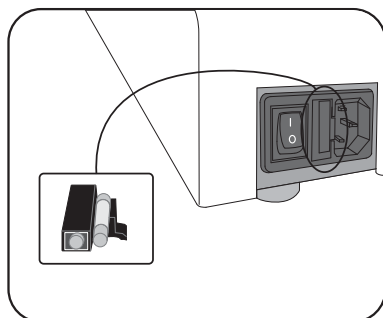

Cet appareil est équipé d'un fusible, qui se trouve entre l'interrupteur principal et la prise secteur à l'arrière de l'appareil. Pour remplacer le fusible :

- Commandez le numéro de pièce Fellowes 207785.
- Débranchez l'appareil de l'alimentation principale.
- Ouvrez le boîtier du fusible à l'aide d'un tournevis plat.
- Insérez un nouveau fusible dans le support et remplacez le support dans l'appareil.

Remarque : Utilisez toujours le fusible recommandé (Fellowes no 207785, 10 A) et NE le remplacez PAS par un fusible d'intensité différente. Vous pouvez commander les fusibles en appelant le Service à la clientèle de Fellowes.

RÉINITIALISATION THERMIQUE

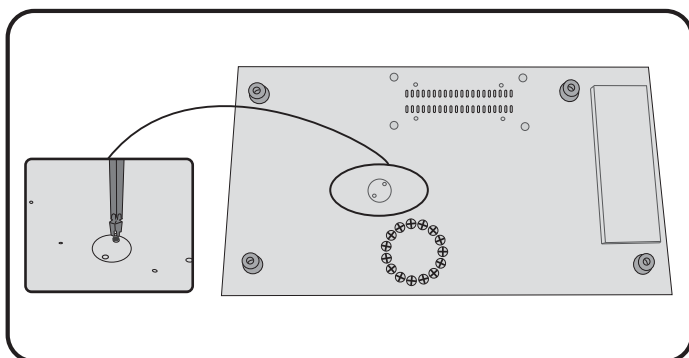

L'appareil est fourni avec un interrupteur de réinitialisation thermique.

L'interrupteur s'active lorsque l'appareil est trop chaud. Cette situation ne doit pas se produire dans des conditions normales d'utilisation. Pour réinitialiser l'interrupteur :

- Laissez refroidir l'appareil pendant 30 à 60 minutes.
- Débranchez l'appareil de l'alimentation principale.
- Soulevez l'appareil en toute sécurité – pour accéder à la partie inférieure.
- À l'aide d'un tournevis cruciforme, ouvrez la plaque du capot.
- Insérez un crayon dans l'ouverture et appuyez sur l'interrupteur métallique jusqu'à ce qu'il se ferme.
- Remettez le capot et les vis en place.
- Mettez l'appareil en marche.

DÉPANNAGE

Problème	Cause possible	Solution
Aucun courant	L'appareil n'est pas allumé	Allumez l'appareil à l'arrière près de la prise d'entrée à la prise murale
	Défaillance du fusible principal	Remplacez le fusible
	Cordon d'alimentation non inséré correctement	Vérifiez le cordon d'alimentation sur l'appareil
L'indicateur lumineux ne s'allume qu'après une longue période de temps	La machine ne chauffe pas	Communiquez un technicien d'entretien
La pochette n'a pas complètement adhéré au document	Le document est peut-être trop épais	Repassez la pochette dans l'appareil une seconde fois
	Le réglage de la température pourrait ne pas être le bon	Vérifiez si l'épaisseur de la pochette est correctement sélectionnée et repassez-la une autre fois
La pochette est ondulée et a des bulles	Le réglage de la température pourrait ne pas être le bon	Vérifiez si l'épaisseur de la pochette est correctement sélectionnée et repassez-la une autre fois
La pochette est perdue dans l'appareil	La pochette est bloquée	Sélectionnez le bouton marche-arrière et retirez le document à la main.
Blocage	La pochette a été passée avec l'extrémité ouverte d'abord	
	La pochette n'était pas centrée à l'entrée	
	La pochette n'était pas droite à l'entrée	
	Une pochette vide a été utilisée	
La pochette est endommagée après la plastification	Les rouleaux sont endommagés ou il y a de l'adhésif sur les rouleaux	Passez les feuilles de nettoyage dans l'appareil pour tester et nettoyer les rouleaux
Plastifications froissées ou brûlées	Trop chaud	Réduisez la température ou augmentez la vitesse
Plastification molle ou médiocre	Trop froid	Augmentez la température ou réduisez la vitesse
Rouleaux arrêtés	Rouleaux trop froids < 60 °C)	Attendez que les rouleaux chauffent
	Le bouton « ARRÊT » est peut-être enfoncé	Appuyez sur le bouton « MOTEUR » ou « VITESSE »
Température de plastification instable	La brosse électrique est peut-être endommagée	Communiquez avec un technicien d'entretien
Impossible de sélectionner un mode	Erreur des circuits imprimés	
Les rouleaux sont arrêtés et le moteur fonctionne	Boulons de circuit mal serrés sur l'engrenage	
Bruit excessif	Engrenage déréglé ou endommagé	
Ligne pâle répétée sur la plastification	Rouleau endommagé	
Plastifieuse ne se réinitialise pas	Trop chaud	Laissez la plastifieuse refroidir

CONVERSIONS DE TEMPÉRATURE

Celsius	Fahrenheit	Celsius	Fahrenheit
21	70	66	151
22	72	67	153
23	73	68	154
24	75	69	156
25	77	70	158
26	79	71	160
27	81	72	162
28	82	73	163
29	84	74	165
30	86	75	167
31	88	76	169
32	90	77	171
33	91	78	172
34	93	79	174
35	95	80	176
36	97	81	178
37	99	82	180
38	100	83	181
39	102	84	183
40	104	85	185
41	106	86	187
42	108	87	189
43	109	88	190
44	111	89	192
45	113	90	194
46	115	91	196
47	117	92	198
48	118	93	199
49	120	94	201
50	122	95	203
51	124	96	205
52	126	97	207
53	127	98	208
54	129	99	210
55	131	100	212
56	133	101	214
57	135	102	216
58	136	103	217
59	138	104	219
60	140	105	221
61	142	106	223
62	144	107	225
63	145	108	226
64	147	109	228
65	149	110	230

CARACTERÍSTICAS

Rendimiento

Ancho de entrada	12,5 pulg.
Grosor de la bolsa (mínimo)	3 mil (por lado)
Grosor de la bolsa (máximo)	10 mil (por lado)
Tiempo estimado de calentamiento	3 minutos
Tiempo de enfriamiento	30-60 minutos
Velocidad de plastificado	Velocidad variable (0-37 pulg./min)
Número de rodillos	6
Indicador de listo	Luz
Función de reversa	Sí
Botones suaves al tacto + señal sonora	Sí
Interfaz de luces LED	Sí
Capacidad para fotografías	Sí
Sin transporte	Sí
Placa de enfriamiento externa	Sí

Información técnica

Tensión / Frecuencia / Corriente (Amperios)	120V CA, 60Hz, 10A
Potencia	1000 Vatios
Dimensiones (ancho x profundidad x altura)	23 pulg. x 12 pulg. x 6 pulg.
Peso neto	33 lb
Capacidad de plastificado	Grosor máximo de documento = 0,08 pulg.
	Tamaño mínimo de la bolsa = 3 mil
	(grosor total = 2 x 3 = 6 mil)
	Tamaño máximo de la bolsa = 20 mil
	(grosor total = 2 x 10 = 20 mil)



INSTRUCCIONES DE SEGURIDAD IMPORTANTES - GUARDAR PARA REFERENCIA FUTURA

- La máquina fue diseñada para usarse únicamente en interiores. Conecte la máquina a un tomacorriente de fácil acceso.
- Para evitar una descarga eléctrica, no utilice el aparato cerca de fuentes de agua; no derrame agua sobre el aparato, el cable de alimentación o el tomacorriente.

ASEGÚRESE de que la máquina se encuentre sobre una superficie estable.

PRUEBE el plastificado en hojas de desecho y configure la máquina antes del plastificado final.

RETIRE las grapas y otros objetos de metal antes de plastificar.

MANTENGA la máquina alejada de fuentes de calor y agua.

APAGUE la máquina después de cada uso.

DESCONECTE la máquina del tomacorriente cuando no vaya a ser utilizada por un período prolongado.

UTILICE las bolsas diseñadas para el uso con la configuración apropiada.

MANTENGA la máquina alejada de mascotas cuando se esté utilizando.

ASEGÚRESE de usar las bolsas autoadhesivas con la configuración en frío únicamente.

NO deje el cable de alimentación en contacto con superficies calientes.

NO deje el cable de alimentación colgando de armarios o repisas.

NO utilice el aparato si el cable de alimentación está dañado.

NO intente abrir o reparar la máquina de ninguna manera.

NO supere el rendimiento previsto de la máquina.

NO permita que los niños utilicen esta máquina sin la supervisión de un adulto.

NO plastifique artículos afilados o de metal (p. ej., grapas, clips para papeles).

NO plastifique documentos sensibles al calor (p. ej., boletos, ultrasonidos, etc.) en configuraciones en caliente.

NO plastifique con bolsas autoadhesivas en configuraciones en caliente.

NO plastifique una bolsa vacía.

CARACTERÍSTICAS Y CONSEJOS

- Coloque siempre el artículo a plastificar en una bolsa del tamaño adecuado.
- Pruebe siempre el plastificado con un tamaño y grosor similares antes del proceso final.
- Si es necesario, retire el exceso de material alrededor del artículo tras el plastificado y el enfriamiento.
- Para obtener mejores resultados, utilice las bolsas Fellowes®: 3 Mil, 5 Mil, 7 Mil, 10 Mil (5 Mil - bolsa en frío).
- Cuando trabaje con diferentes grosores de bolsa (configuraciones de temperatura), se recomienda comenzar primero con las bolsas más delgadas.
- Prepare la bolsa y el artículo a plastificar. Coloque el objeto centrado en la bolsa, tocando el extremo cerrado de la misma. Asegúrese de que la bolsa no sea demasiado grande para el objeto.

¿NECESITA AYUDA?

Deje que nuestros expertos lo ayuden con una solución.

Servicio de Atención al Cliente... www.fellowes.com

Siempre llame a Fellowes antes de ponerse en contacto con el lugar de la compra. Consulte la cubierta trasera para obtener los detalles de contacto.

CONTROLES DE LA PLASTIFICADORA

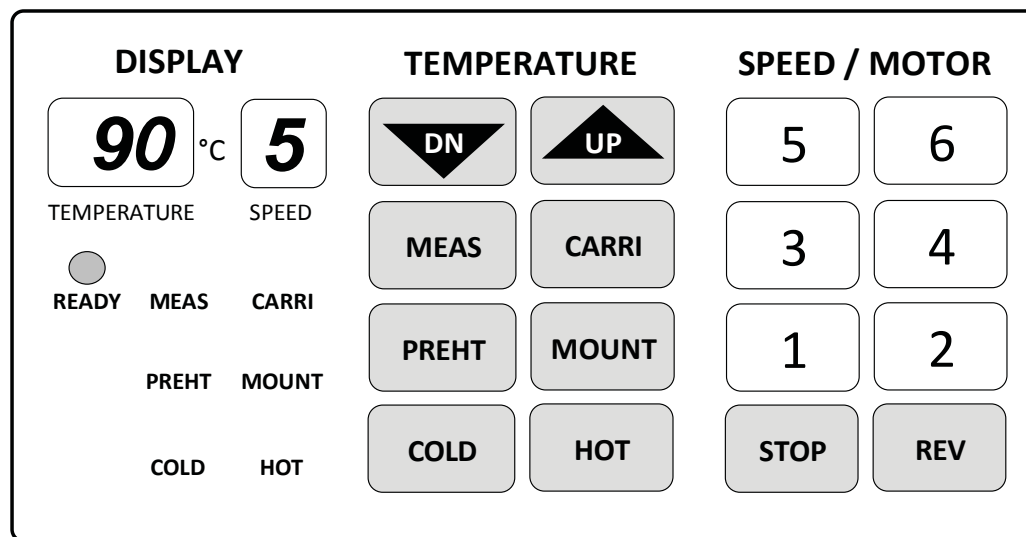
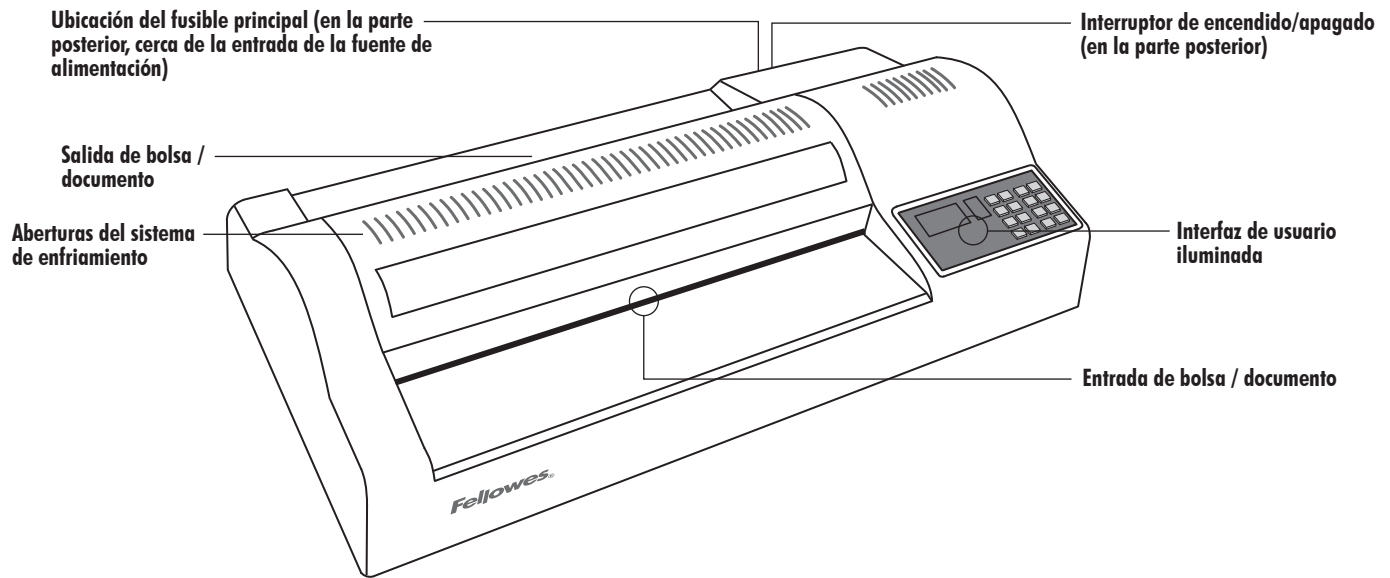

Luz LED y pantalla de estado







Controles de ajuste de temperatura y de funciones

Controles de velocidad y del motor

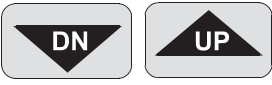

LUZ LED Y PANTALLA DE ESTADO

90 °C	Indica la temperatura de los rodillos (configuración previa y real)	 READY	La luz LED "READY" (listo) se enciende cuando la temperatura de los rodillos es la correcta para realizar el plastificado.
5	Indica la velocidad de funcionamiento de los rodillos.	MEAS CARRI PREHT MOUNT COLD HOT	La luz LED de función se ilumina para identificar la función seleccionada que se está utilizando.

CONTROLES DE AJUSTE DE TEMPERATURA Y DE FUNCIONES

	Los controles "UP" (más) o "DOWN" (menos) permiten regular la temperatura de plastificado de los rodillos. Estos controles permiten ajustar manualmente la temperatura de los rodillos en función del grosor del material a plastificar.		Esta función permite plastificar con 'MOUNT BOARD' (tablero de montaje). Permite plastificar tableros compactados de más de 1 mm de espesor. Esta función selecciona una temperatura de 130° C y la velocidad del motor en "1".
	La función 'MEASURE' (medir) permite conocer la temperatura real de los rodillos. El botón se puede accionar en cualquier momento para que la pantalla muestre de inmediato la temperatura.		Esta función permite el plastificado 'COLD' (en frío) o sin calor. La función de plastificado en frío automáticamente selecciona la temperatura y la velocidad del motor en "0". Si la temperatura de los rodillos es superior a los 60° C, los rodillos funcionarán con el motor en velocidad "2" hasta que se hayan enfriado por completo. Esto evita que los rodillos se dañen a causa del calor.
	Esta función permite el plastificado con 'CARRIER' (transporte). Permite el plastificado de bolsas con transporte. Esta función selecciona una temperatura de 100° C y la velocidad del motor en "2".		Esta función permite la opción de 'PRE-HEAT' (precalentamiento). La opción de precalentamiento se puede seleccionar como una función 'Stand-By' (modo en espera) ideal para períodos prolongados de uso. Esta función selecciona una temperatura de 80° C y la velocidad del motor en "2", hasta tanto se elija otra función.
	Esta función permite la opción de plastificado 'HOT' (en caliente). Se utiliza para el plastificado de bolsas en caliente. Para bolsas de 3 mil, la máquina seleccionará automáticamente una temperatura de 90° C y la velocidad del motor en "5". Es ideal para papel de 20 lb y bolsas de 3 mil. Para bolsas más gruesas, se deberá seleccionar la velocidad adecuada del motor y también ajustar la temperatura. La temperatura se debe configurar seleccionando los botones "UP" o "DN" según corresponda de acuerdo con el grosor del papel. P. ej.: 10 Mil = velocidad del motor en 2 7 Mil = velocidad del motor en 3 5 Mil = velocidad del motor en 5 3 Mil = velocidad del motor en 5		

CONTROLES DE VELOCIDAD Y DEL MOTOR

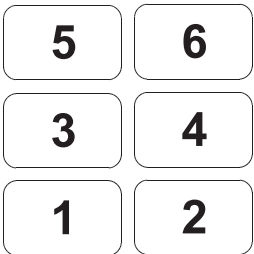
	Función "STOP" (detener). Mantener presionado para detener los rodillos. Esta función no se debe usar por períodos prolongados, especialmente cuando la temperatura de los rodillos supere los 90° C.		Función "Reverse" (de reversa). Mantener presionado para que los rodillos giren en sentido opuesto. Esto ayuda a quitar bolsas atascadas.
	Primero se debe seleccionar la velocidad del motor que se adecúe al grosor de la bolsa seleccionada. En caso de ser necesario, después se deberá ajustar también la temperatura según el grosor del papel. P. ej.: velocidad del motor en 1 = tablero de montaje velocidad del motor en 2 = 10 mil (250 micras y transporte) velocidad del motor en 3 = 10, 7 mil (200, 175, 150 micras) velocidad del motor en 5 = 5, 4, 3, mil (125, 100, 80 micras)		

ANTES DE PLASTIFICAR

1. Asegúrese de que la máquina esté sobre una superficie estable.
2. Compruebe que haya suficiente espacio (mínimo 20 pulg.) detrás de la máquina para permitir que los objetos pasen cómodamente.
3. Seleccione correctamente el cable en función del suministro eléctrico del que se disponga. Conecte el cable en la máquina (el tomacorriente
4. está ubicado en la parte posterior de la máquina). Conecte la máquina a un toma de fácil acceso. Encienda el interruptor principal.
5. Asegúrese de que la 'Cooling Plate' (Placa de enfriamiento) esté bien colocada con los gráficos "Top Side" (hacia arriba) bien visibles.

CÓMO PLASTIFICAR EN FRÍO

La función de plastificado en frío es la configuración por defecto que aparece seleccionada al encender la máquina. El plastificado en frío se puede realizar únicamente cuando los rodillos funcionan a una temperatura por debajo de los 30° C. Para verificar la temperatura de los rodillos, presione el botón "MEAS".

1. Encienda la máquina (el interruptor de encendido está ubicado en la parte posterior de la máquina).
2. Seleccione la función "COLD". Espere a que la temperatura de los
3. rodillos esté por debajo de los 30° C. Cuando se encienda la luz "COLD" y "READY", seleccione la velocidad 2 ó 3 y proceda a plastificar las bolsas en frío.

CÓMO PLASTIFICAR EN CALIENTE

1. Encienda la máquina (el interruptor de encendido está ubicado en la parte posterior de la máquina). La función de plastificado en frío es la configuración por defecto que aparece seleccionada al encender la máquina.
2. Seleccione la función "HOT". Automáticamente se seleccionará una temperatura de 90° C. Los rodillos empezarán a funcionar cuando la temperatura supere los 60° C.
3. Cuando se encienda la luz "READY", la máquina estará lista para empezar con el proceso de plastificado.
4. Seleccione la velocidad del motor que mejor se adapte al grosor de la bolsa (consultar el gráfico que aparece en la máquina); p. ej.: bolsa de 3 mil = velocidad del motor en 5 / 90° C. La máquina seleccionará automáticamente la temperatura correcta para realizar la tarea de plastificado. Si fuera necesario, las temperaturas de plastificado también se pueden regular manualmente.

CÓMO APAGAR LA MÁQUINA

Para prolongar la vida útil de los rodillos, no apague la máquina cuando esté caliente.

1. Seleccione la función "COLD". La máquina seleccionará una temperatura de 0° C y la velocidad del motor en "2". Cuando la temperatura de los rodillos se encuentre por debajo de los 60° C, los rodillos se detendrán automáticamente.
2. Apague la máquina con el interruptor que se encuentra en la parte trasera.
3. Desenchufe el cable.

ALMACENAMIENTO Y LIMPIEZA

Desenchufe la máquina. Deje enfriar la máquina. Se puede limpiar la parte exterior de la máquina con un trapo húmedo. No utilice disolventes ni materiales inflamables para limpiar la máquina. Se pueden utilizar toallitas limpiadoras en la máquina. Cuando la máquina esté caliente, pase las toallitas por la máquina para limpiar los residuos de los rodillos. Para un desempeño óptimo, se recomienda que las toallitas limpiadoras se usen regularmente para limpiar la máquina. (Código de pedido de las toallitas limpiadoras N.º 5320603)

CÓMO CAMBIAR EL FUSIBLE

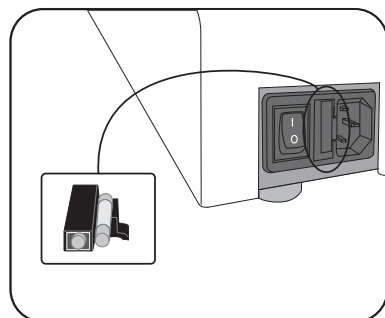

Esta máquina tiene un fusible entre el interruptor principal y el tomacorriente que se encuentran en la parte posterior de la máquina. Para cambiar el fusible:

- Pida el N.º de Fellowes 207785.
- Desenchufe la máquina de la corriente eléctrica.
- Abra el compartimento del fusible con la ayuda de un destornillador.
- Coloque el fusible nuevo y vuelva a colocar el compartimento en la máquina.

Nota: Utilice siempre el tipo de fusible recomendado (Fellowes N.º 207785, 10 amperios) y NO lo cambie por otro de distinto amperaje. Se puede pedir un fusible llamando al Servicio de Atención al Cliente de Fellowes.

REINICIO TÉRMICO

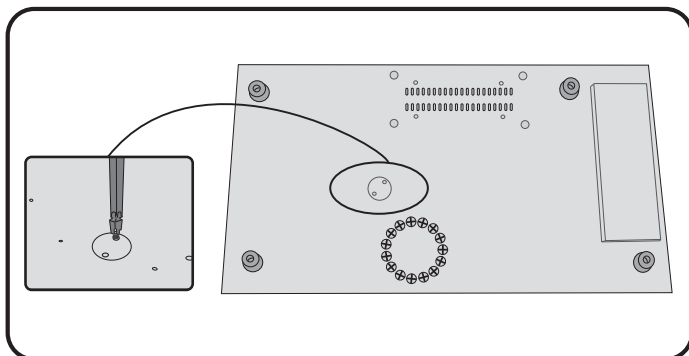

La máquina posee un interruptor de reinicio térmico. El interruptor se accionará cuando la máquina se sobrecaliente. Esto no debería suceder en condiciones normales de funcionamiento. Para restablecer el interruptor:

- Deje enfriar la máquina durante 30 a 60 minutos.
- Desenchufe la máquina de la corriente eléctrica.
- Coloque la máquina sobre una superficie segura, a fin de poder acceder cómodamente a la parte de abajo.
- Con un destornillador Phillips, abra la cubierta protectora.
- Con la ayuda de un bolígrafo, insértelo por el agujero y presione el interruptor de metal hasta que se cierre por completo.
- Vuelva a colocar la cubierta protectora y los tornillos.
- Encienda la máquina.

RESOLUCIÓN DE PROBLEMAS

Problema	Causa posible	Solución
No hay energía	La máquina no está encendida	Encienda la máquina en la parte posterior junto a la entrada del cable y en el tomacorriente de la pared
	Falla del fusible principal	Reemplazar el fusible
	El cable de alimentación no está colocado correctamente	Revisar el cable de alimentación en el receptáculo de la unidad
Después de un tiempo, la luz que indica que la máquina está lista no se enciende	La máquina no está en calentamiento.	Comunicarse con el proveedor de servicio técnico
La bolsa no sella el objeto por completo	Puede que el objeto sea demasiado grueso para ser plastificado.	Páselo de nuevo por la máquina.
	La configuración de la temperatura puede ser incorrecta	Revise que el grosor de la bolsa está seleccionado correctamente y pásela de nuevo
La bolsa tiene ondas o burbujas	La configuración de la temperatura puede ser incorrecta	Revise que el grosor de la bolsa está seleccionado correctamente y pásela de nuevo
La bolsa se ha perdido en el aparato	La bolsa está atascada	Seleccione el botón de reversa y jale con la mano el objeto hacia afuera.
Atasco	Se insertó la bolsa introduciendo primero el 'extremo abierto'	
	La bolsa no estaba centrada al entrar	
	La bolsa no estaba derecha al entrar	
	Se utilizó una bolsa vacía	
La bolsa está dañada tras el plastificado	Rodillos dañados o adhesivo en los rodillos	Pase las hojas de limpieza por la máquina para probar y limpiar los rodillos
El plastificado sale con ondas o quemado	Demasiado caliente	Disminuir la temperatura o aumentar la velocidad
Plastificado débil o de mala calidad	Demasiado frío	Aumentar la temperatura o disminuir la velocidad
Los rodillos no funcionan	Los rodillos están muy fríos (< 60°C)	Esperar a que los rodillos se calienten
	Es posible que esté accionado el botón "STOP"	Oprimir el botón "MOTOR" o "SPEED" (velocidad)
Temperatura de plastificado inestable	Es posible que el cepillo eléctrico del rodillo esté roto	Comunicarse con el proveedor de servicio técnico
No se puede seleccionar ninguna función	Se produjo un error en el tablero de circuitos	
Los rodillos no funcionan, pero el motor sí	Los pernos del circuito del engranaje están flojos	
Ruido excesivo	Los engranajes están desgastados o dañados	
Línea débil repetida de plastificado	Rodillo dañado	
La plastificadora no se reiniciará	Demasiado caliente	Deje enfriar la plastificadora

CONVERSIONES DE TEMPERATURA

Celsius	Fahrenheit	Celsius	Fahrenheit
21	70	66	151
22	72	67	153
23	73	68	154
24	75	69	156
25	77	70	158
26	79	71	160
27	81	72	162
28	82	73	163
29	84	74	165
30	86	75	167
31	88	76	169
32	90	77	171
33	91	78	172
34	93	79	174
35	95	80	176
36	97	81	178
37	99	82	180
38	100	83	181
39	102	84	183
40	104	85	185
41	106	86	187
42	108	87	189
43	109	88	190
44	111	89	192
45	113	90	194
46	115	91	196
47	117	92	198
48	118	93	199
49	120	94	201
50	122	95	203
51	124	96	205
52	126	97	207
53	127	98	208
54	129	99	210
55	131	100	212
56	133	101	214
57	135	102	216
58	136	103	217
59	138	104	219
60	140	105	221
61	142	106	223
62	144	107	225
63	145	108	226
64	147	109	228
65	149	110	230

PRODUCT REGISTRATION / WORLDWIDE WARRANTY

E Thank you for purchasing a Fellowes product. Please visit www.fellowes.com/register to register your product and benefit from product news, feedback and offers. Product details can be found listed on the rating plate positioned on the rear side or underside of the machine. Fellowes warrants all parts of the laminator to be free of defects in material and workmanship for 1 year from the date of purchase by the original consumer. If any part is found to be defective during warranty period, your sole and exclusive remedy will be repair or replacement, at Fellowes' option and expense, of the defective part. This warranty does not apply in cases of abuse, mishandling or unauthorized repair. Any implied warranty, including that of merchantability or fitness for particular purpose, is hereby limited in duration to the appropriate warranty period set forth above. In no event shall Fellowes be liable for any consequential damages attributable to this product. This warranty gives you specific legal rights. You may have other legal rights that vary from this warranty. The duration, terms and conditions of this warranty are valid worldwide, except where different limitations, restrictions or conditions may be required by local law. For more details or to obtain services under this warranty, please contact Fellowes or your dealer.

F Fellowes garantit que toutes les pièces de la plastifieuse sont exemptes de toute défectuosité de matériel et de fabrication pendant 1 an à compter de la date d'achat par le consommateur initial. Si une pièce s'avère défectueuse durant la période de garantie, votre seul recours sera la réparation ou le remplacement de la pièce défectueuse, et ce, à la discrétion et aux frais de Fellowes. Cette garantie ne couvre pas les cas de mauvais usage, mauvaise manipulation ou réparation non autorisée. Toute garantie implicite, y compris la qualité marchande ou l'adaptation à un usage particulier, est limitée dans sa durée à la période de garantie appropriée, tel qu'établi ci-dessus. En aucun cas, Fellowes ne sera tenue responsable pour tout dommage consécutif ou accessoire attribuable à ce produit. Cette garantie vous donne des droits légaux spécifiques. Vous pourriez avoir d'autres droits légaux différents de cette garantie. La durée, les modalités et conditions de cette garantie sont valables dans le monde entier, sauf dans le cas de différentes limites, restrictions ou conditions qui peuvent être requises par les lois d'intérêt local. Pour de plus amples renseignements ou pour obtenir des services sous cette garantie, veuillez contacter Fellowes ou votre concessionnaire.

S Fellowes garantiza durante 1 año desde la fecha de compra del consumidor original que todas las partes de la plastificadora carecen de defectos materiales y de fabricación. Si durante dicho período de garantía se observase que alguna pieza es defectuosa, la única y exclusiva solución será la reparación o sustitución gratuita de la misma, a discreción y por cuenta de Fellowes. Esta garantía no cubrirá en caso de abuso, mala utilización o reparación no autorizada. Toda garantía implícita, incluida la de comerciabilidad o idoneidad para un fin concreto, queda limitada por la presente a la duración del período de garantía pertinente establecido más arriba. En ningún caso, Fellowes se hará responsable de cualquier daño consecuente atribuible a este producto. Esta garantía le otorga derechos legales específicos. Es posible que le asistan otros derechos legales además de los de esta garantía. La duración, términos y condiciones de esta garantía son válidos en todo el mundo, excepto cuando las leyes locales puedan exigir limitaciones, restricciones o condiciones diferentes. Para obtener más detalles o para obtener los servicios previstos en esta garantía, comuníquese con Fellowes o con su distribuidor.







Useful Phone Numbers

FCC CLASS B NOTICE

Note: This equipment has been tested and found to comply with the limits for a Class B digital device, pursuant to part 15 of the FCC Rules. These limits are designed to provide reasonable protection against harmful interference in a residential installation. This equipment generates, uses and can radiate radio frequency energy and, if not installed and used in accordance with the instructions, may cause harmful interference to radio communications. However, there is no guarantee that interference will not occur in a particular installation. If this equipment does cause harmful interference to radio or television reception, which can be determined by turning the equipment off and on, the user is encouraged to try to correct the interference by one or more of the following measures:

- Reorient or relocate the receiving antenna.
- Increase the separation between the equipment and receiver.
- Connect the equipment into an outlet on a circuit different from that to which the receiver is connected.
- Consult the dealer or an experienced radio/TV technician for help.

CANADA CLASS B NOTICE - AVIS CANADA, CLASSE B

This Class B digital apparatus complies with Canadian ICES-003.

Cet appareil numérique de la classe B est conforme à la norme NMB-003 du Canada.

MODIFICATIONS

Any modifications made to this device that are not approved by Fellowes may void the authority granted to the user by the FCC and/or by Industry Canada to operate this equipment.

Toutes modifications apportées à ce dispositif et non approuvées par Fellowes annuleront le droit accordé à l'utilisateur par le FCC et/ou par Industrie Canada de faire fonctionner cet équipement.

Fellowes

Australia	+61-3-8336-9700	Malaysia	+60-(0)-35122-1231
Benelux	+31-(0)-76-523-2090	Polska	+48-(22)-205-2100
Canada	+1-905-475-6320	Russia	+7-(495)-228-14-03
Deutschland	+49-(0)-5131-49770	Singapore	+65-6221-3811
España / Portugal	+ 34 902 33 55 69	United Kingdom	+44-(0)-1302-836836
France	+33-(0)-1-78-64-91-00	United States	+1-630-893-1600
Italia	+39-71-730041		
Japan	+81-(0)-3-5496-2401		
Korea	+82-(0)-2-3462-2844		



1789 Norwood Avenue, Itasca, Illinois 60143-1095 • USA • 630-893-1600

fellowes.com

Australia
Benelux
Canada

China
Deutschland
España

France
Italia
Japan

Korea
Polska
Russia

Singapore
United Kingdom
United States

© 2013 Fellowes, Inc. Part No. 405605B